

Typ 806 KH

Hysteresekupplung mit Hohlwelle

Hysteresis coupling with hollow shaft

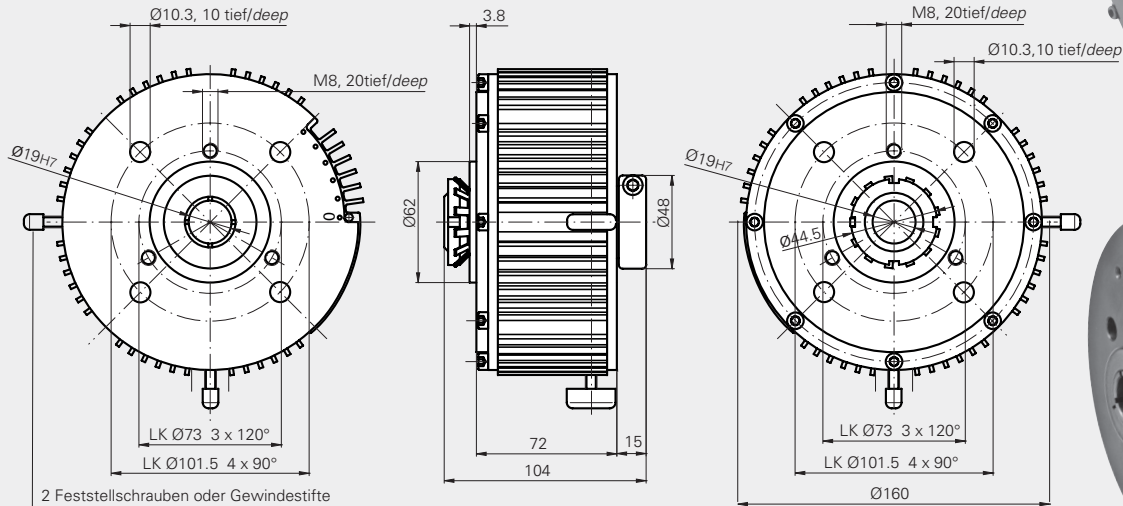

2 Feststellschrauben oder Gewindestift
für die Drehmomenteinstellung
2 Lock screws or headless screws
für torque adjustment

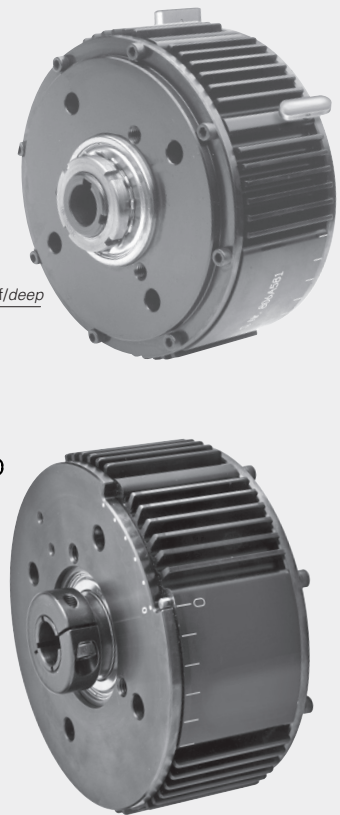

Typ Type	Drehmoment Torque (Nm)	Trägheitsmoment Inertia (kg x m ² x 10 ⁻⁵)	zulässige Verlustleistung Power dissipation (W) max.	Drehzahl r.p.m. (min ⁻¹) max.	Gewicht Weight (kg)	Bohrung Bore hole
806 KH-019	0,23 - 7,8	138	140	1000	6,5	Ø19H7
806 KH-022	0,23 - 7,8	138	140	1000	6,5	Ø22H7